

| | | | |
|---------------------------------------------|-------------------------------------------------------------------------------|-----------------------|-----------|
| 0 RIDART Valves and fuel handling | Dichiarazione CE di Conformità Manuale di Uso e Manutenzione | | DOC |
| | 090905 | rev.03 del 20-12-2021 | Pag. 1/13 |

ISTRUZIONI DI INSTALLAZIONE, USO, MANUTENZIONE e SICUREZZA

VALVOLA DI SICUREZZA SHUT-OFF

RIDART 090905

DEPOSITO: EPT 16 ATEX 2402

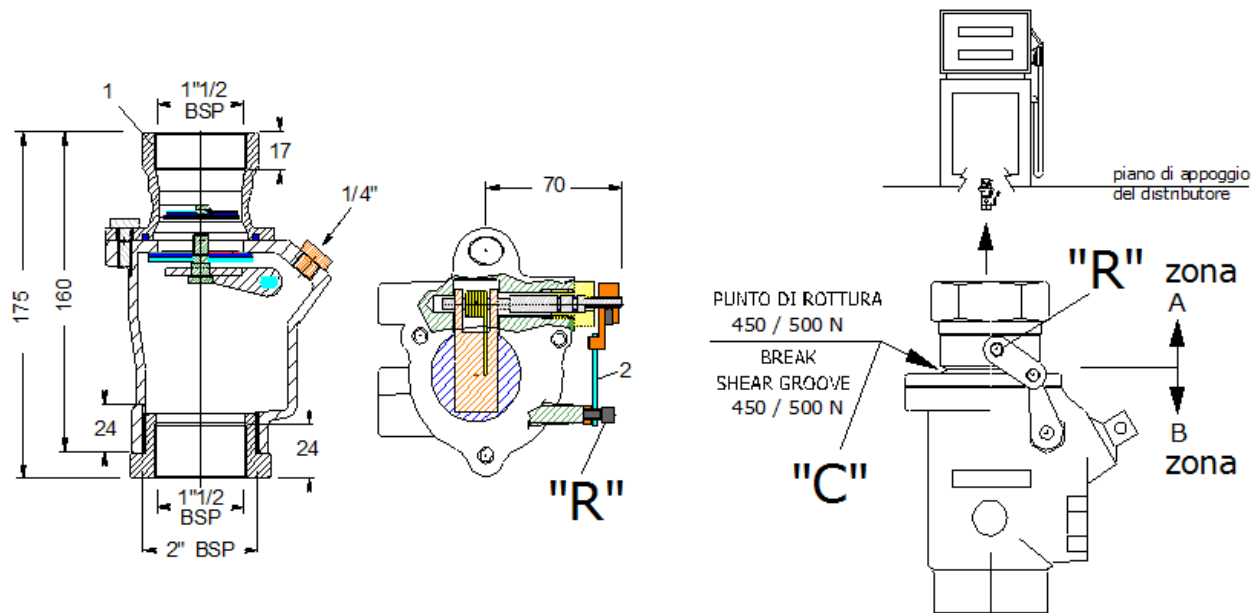

CARATTERISTICHE

Apparecchio di sicurezza meccanica conforme ai requisiti essenziali delle seguenti norme UNI EN 13617-3, EN 1127-1, EN 13463-1/-5 e DIRETTIVA ATEX 94/9/CE con categoria EX II2 G con le seguenti caratteristiche:

- ROTTURA RACCORDO SUPERIORE "C": 450 - 500 N.
- PUNTO DI FUSIONE DEL PERNO "R": 72°C.

La valvola SHUT-OFF è realizzata con i seguenti materiali:

- Corpo e ghiera superiore: GHISA EN-GJL-250.
- Guarnizioni: VITON FKM 70 VERDE (FKM 670155 V).
- Piattello: ALLUMINIO ENAW 2011.
- Albero di comando, dado e vite: ACCIAIO INOX AISI 303.
- Molla: ACCIAIO al CARBONIO AISI 302.
- Riduzione inferiore: GHISA EN-GJL-250.
- Viti ed accessori: OTTONE CW614N.
- Perno di sicurezza: lega metallica termosensibile ed anima in acciaio.

| 3 | 20/12/21 | Traduzione in Tedesco | Favarin D. | Meneghini D. |
|-----------|----------|----------------------------------|------------|--------------|
| 2 | 13/04/16 | Traduzione in Inglese e Francese | Favarin D. | Meneghini D. |
| 1 | 7/04/16 | Aggiunta dei disegni tecnici | Favarin D. | Meneghini D. |
| 0 | 23/03/16 | Prima emissione | Favarin D. | Meneghini D. |
| Revisione | Data | Descrizione | Verificato | Approvato |

| | | | |
|--------------------------------------------------------------------------------------------------------------|-----------------------------------------------------------------|-----------------------|-----------|
|  Valves and fuel handling | Dichiarazione CE di Conformità Manuale di Uso e Manutenzione | | DOC |
| | 090905 | rev.03 del 20-12-2021 | Pag. 2/13 |

POSIZIONAMENTO ed INSTALLAZIONE

La valvola shut-off è progettata per prevenire la dispersione di carburante dal condotto di sola mandata di un sistema ad aspirazione con pompa sommersa in caso di incendi o incidente con danni alla struttura. Viene utilizzato ove richiesto, solo in posizione verticale, fare riferimento alle specifiche omologazioni del Ministero degli Interni e agli schemi di impianto disponibili sul nostro sito web. La Zona A deve essere vincolata al distributore e la Zona B deve essere vincolata alla fondazione in cemento della colonnina.

MANUTENZIONE

La frequenza dipende dall'utilizzo del prodotto e dalla presenza di corpi estranei nelle tubazioni. Consigliata la rimozione ove possibile e la pulizia del del piattello almeno una volta ogni 12 mesi, intensificare la manutenzione in condizioni di uso gravoso, eliminare con accuratezza tutti i corpi esterni e depositi di ogni genere presenti all'interno e all'esterno del dispositivo di sicurezza, verificare il corretto funzionamento delle parti mobili e sostituire se necessario ove presenti guarnizioni e molle appena perdono di efficacia e/o di efficienza. Il distaccamento anche parziale del punto "C" della ghiera superiore in caso di incidente anche lieve, ha come conseguenza l'immediata chiusura della valvola dal condotto di mandata e di ritorno. La sostituzione della ghiera superiore danneggiata, anche se parzialmente, è **OBBLIGATORIA!**

Il perno "R" è progettato per liquefarsi alla temperatura di 72° C, il raggiungimento di tale temperatura determina il distacco della leva di collegamento tra ghiera superiore e corpo valvola con conseguente chiusura della valvola dal condotto di mandata. Sostituzione del perno "R" è **OBBLIGATORIA**, sostituire la ghiera superiore solo nel caso ci siano dei dubbi da parte del personale preposto alla riparazione.

In caso di temperature superiori ai 45°/50°C controllare l'integrità del perno.

La valvola completa ha codice 090905, gli altri ricambi sono:

- cod. 090906 la ghiera superiore completa.
- cod. 090905-22 il perno fusione 72°C.
- cod. OR158VT o-ring viton.
- cod. 090905-8 la leva di trasmissione.

Per qualsiasi informazione contattare il costruttore:

RIDART S.R.L.

21045 Gazzada Schianno (VA) Italy

Tel. (+39) 0332 463301

Email: commerciale@ridart.it

Web: www.ridart.it e www.ridart.it/support

X - Pericolo di esplosione!



La mancata osservanza delle istruzioni contenute in questo capitolo può portare a severi danni alle persone e all'ambiente! Tali istruzioni non prescindono da un utilizzo appropriato dell'attrezzatura e dalle istruzioni riportate nel manuale di istruzioni generico.

GENERALITA'

Le attrezzature **RIDART S.R.L.** non presentano sorgenti di accensione in condizioni di funzionamento normale e di disfunzione prevista purché siano adottate le seguenti misure:

- Corretta installazione.
- Utilizzo nel range di funzionamento definito sulla scheda tecnica del prodotto.
- Adozione delle presenti istruzioni aggiuntive.
- Utilizzo di ricambi autorizzati.
- Non apportare nessuna modifica ai sistemi.

CONDUTTIVITA' ELETTRICA

Tutta l'attrezzatura è costruita in modo da garantire la conducibilità. L'utilizzatore deve preoccuparsi di garantire la continuità con l'impianto e che esso sia messo a terra conformemente ai requisiti cogenti applicabili incluse le indicazioni della TR 50404.

**CLASSE di TEMPERATURA**

La temperatura superficiale dell'attrezzatura dipende dalla temperatura del fluido convogliato. Assicurarsi che la temperatura massima del fluido non sia superiore a quella massima di superficie ammessa dalla zona di impiego.

ATTENZIONE Per l'utilizzo in aree con presenza di gas la temperatura massima di superficie è definita sui documenti di adempimento alla Direttiva 99/92/CE e rispetta la seguente convenzione.

L'irraggiamento solare o da altre fonti di calore può causare un innalzamento della temperatura superficiale.

| CLASSE DI TEMPERATURA | MASSIMA TEMPERATURA DI SUPERFICIE (°C) |
|-----------------------|----------------------------------------|
| T1 | 450 |
| T2 | 300 |
| T3 | 200 |
| T4 | 135 |
| T5 | 100 |
| T6 | 85 |

PULIZIA e MANUTENZIONE

L'attrezzatura deve essere adeguatamente immagazzinata, movimentata e mantenuta onde prevenire l'ingresso di materiale ed il deposito di polvere tra le parti mobili. Le attività di manutenzione devono essere svolte esclusivamente da personale specializzato e secondo quanto definito nel manuale di istruzioni generico e con utensili conformi a quanto definito nell'Appendice A della norma UNI EN 1127-1 ed assicurandosi che non vi sia presenza di atmosfera esplosiva.

GARANZIA

- I prodotti sono garantiti per un anno (dalla data di fatturazione) contro tutti i difetti di fabbricazione da noi riconosciuti.
- Eventuali modifiche o manomissioni del prodotto avranno come conseguenza la perdita della garanzia e la possibile perdita di efficacia e efficienza del prodotto stesso.
- Se non verranno da noi installate, non potrà essere preteso alcun indennizzo supplementare al costo stesso della attrezzatura e per qualsiasi causa.

| | | | |
|----------------------------------------------------------------------------------|-------------------------------------------------------------------------|-----------------------|------------------|
|  | Dichiarazione CE di Conformità Manuale di Uso e Manutenzione | | DOC |
| | 090905 | rev.03 del 20-12-2021 | <i>Pag. 4/13</i> |

Sede operativa RIDART S.R.L.
Via Adua 17 – 21040 Gazzada Schianno (VA)
Tel. +39 0332 463301
Fax +39 0332 873065
commerciale@ridart.it

Sede legale RIDART S.R.L.
Via A. da Brescia, 2
21013 Gallarate (VA)
C.C.I.A.A. Varese 183072
C.F e P.IVA 01454770122

**DECLARATION OF CONFORMITY EU
DICHIARAZIONE DI CONFORMITA' UE**



Manufacturer's name
Nome del costruttore **RIDART S.R.L.**

Manufacturer's address
Indirizzo del costruttore **Via Adua 17 - Gazzada Schianno (VA)**

***Herewith declares under own exclusive responsibility conformity of the Products
Dichiara sotto la propria responsabilità esclusiva la conformità del prodotto***

Product description:
Descrizione del prodotto **Shear Valve - Valvola di sicurezza shut-off
090905 (s.n. 2019->2022)**

Marking
Marcatura  **II 2 G**

Certificate Number edit by t by Eurofins Product
Testing Italy S.r.l. Notified Body Number 0477
Numero di certificato emesso da Eurofins Product Testing
Italy S.r.l. Organismo Notificato N. 0477

EPT 16 ATEX 2402

FTA05-F23-F26

Technical File Number
Numero Fascicolo Tecnico

In accordance with applicable regulations below:
Soddisfa la seguente Direttiva:

EU Directive / Direttiva UE: 2014/34/UE – ATEX

As in accordance to the European Harmonized Standards applied when the certificate was issued:
In quanto conforme alle Norme Europee Armonizzate applicabili alla data di emissione del
certificato sopra indicato:

**EN 13617-3:2012
EN 1127-1:2011
EN 13463-5:2011
EN 13463-1:2009**

Gazzada Schianno li 6 febbraio 2022

firma
 Davide Meneghini (CEO)



INSTALLATION, USE, MAINTENANCE and SAFETY INSTRUCTIONS

SHUT-OFF VALVE RIDART 090905

HOMOLOGATION: EPT 16 ATEX 2402

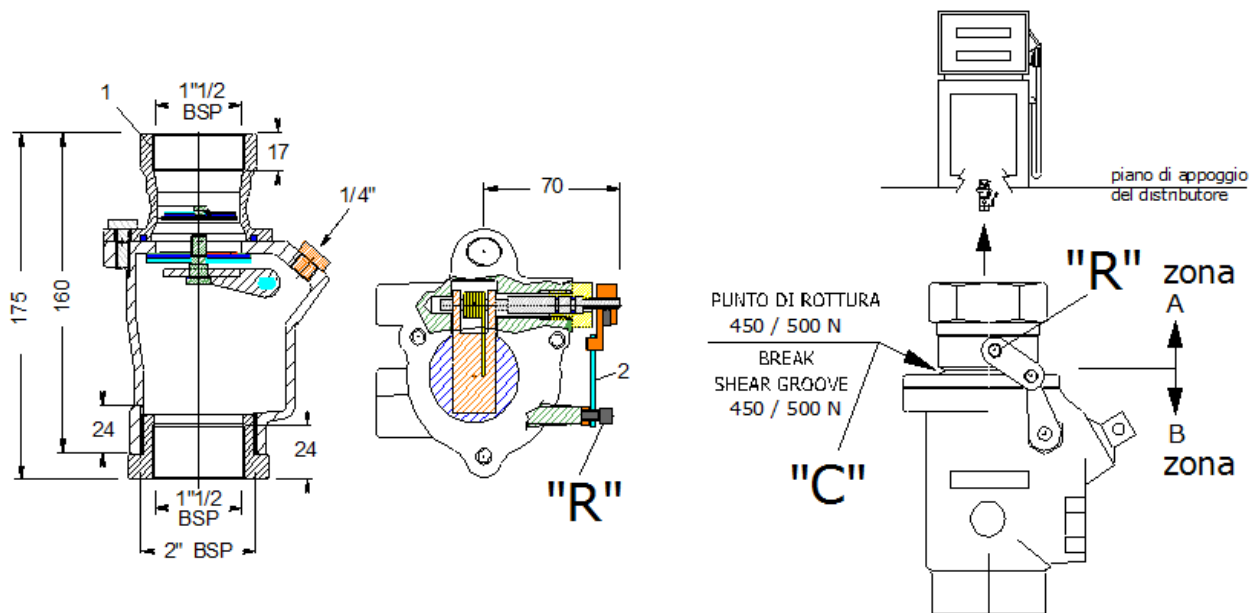

FEATURES

Mechanical safety device complies with the essential requirements of standards EN 13617-3, EN 1127-1, EN 13463-1 / -5 DIRECTIVE ATEX 94/9 / EC with category EX II 2 G with the following features:

- FAILURE OF UPPER CONNECTION "C": 450-500 N.
- MELTING POINT PIN "R": 72°C.

The SHUT-OFF valve is made with the following materials:

- Body and upper ring: CAST IRON EN-GJL-250.
- Seals: VITON FKM 70 GREEN (FKM 670 155 V).
- Plate: ALUMINIUM EN AW 2011.
- Drive shaft, nut and screw: stainless steel AISI 303.
- Spring: the CARBON STEEL AISI 302.
- Lower reduction: CAST IRON EN-GJL-250.
- Screws and Accessories: BRASS CW614N.
- Safety pin: metal alloy heat-sensitive and steel core.

| | | | |
|--------------------------------------------------------------------------------------------------------------|-----------------------------------------------------------------|-----------------------|-----------|
|  Valves and fuel handling | Dichiarazione CE di Conformità Manuale di Uso e Manutenzione | | DOC |
| | 090905 | rev.03 del 20-12-2021 | Pag. 6/13 |

INSTALLATION and POSITIONING

The shut-off valve is designed to prevent fuel leakage from the duct of one outlet of a vacuum system with submersible pump in the event of fire or accident with damage to the structure. Is used when required, only in vertical position, refer to the specific approval of the Italian "Ministry of Internal" and the system diagrams available on our web site.

MAINTENANCE

Frequency depends on product's using and foreign bodies in the pipe. If it's possible removing and cleaning at least once every 12 months, intensify the maintenance in heavy using, carefully remove all external bodies and deposits, inside and outside of the safety device, check the proper functioning of moving parts and replace if necessary any seals and springs when their effectiveness and efficiency decrease.

The even partial detachment of the point "C" of the upper ring nut in the event of even slight accident, has as a consequence the immediate closing of the valve from the delivery conduit and return. The replacement of the upper ring damaged, even if partially, is MANDATORY.

The "R" pin is designed to liquify at the temperature of 72 ° C, the attainment of this temperature causes detachment of the connecting lever between the upper ring and the valve body with consequent closing of the valve from the delivery conduit. Replacing the "R" pin is MANDATORY, replace the upper ring just in case there are any doubts on the part of the staff responsible for the repair.

At temperatures above 45°/50°C to check the integrity of the pin.

The complete valve code 090905, other spare parts are:

- cod.090906 complete upper ring.
- cod. 090905-22 the sprue 72°C.
- cod. OR158VT Viton o-ring.
- cod. 090905-8 the transmission lever.

For any questions call the manufacturer:

RIDART S.R.L.

21045 Gazzada Schianno (VA) Italy

Tel. (+39) 0332 463301

Email: commerciale@ridart.it

Web: www.ridart.it e www.ridart.it/support



X - Danger Explosion!

Failure to follow the instructions contained in this section may lead to severe damage to people and environment! These instructions do not disregard the proper use of the equipment and the instruction manual of generic instructions.

| | | | |
|----------------------------------------------------------------------------------|-------------------------------------------------------------------------|-----------------------|------------------|
|  | Dichiarazione CE di Conformità Manuale di Uso e Manutenzione | | DOC |
| | 090905 | rev.03 del 20-12-2021 | <i>Pag. 7/13</i> |

GENERAL

All RIDART's equipment are not sources of ignition in normal operation or in malfunction conditions, you have to respect these following instructions:

- Correct installation.
- Use only into the operating range defined in the Product Data Sheet
- Use all additional instructions.
- Use only RIDART and authorized spare parts.
- Make no changes to the systems.

ELECTRICAL CONTINUITY

All RIDART's equipment are made to ensure the electrical conductivity.

The user and the installer must take care to ensure continuity with the system and the grounding in accordance with legal requirements including in TR 50404.



TEMPERATURE CLASS

The equipment surface temperature depends on the temperature of the fluid conveyed. The maximum temperature of the fluid must be less than allowed maximum surface area of use.

ATTENTION! For use in areas with gas the maximum surface temperature is defined on the documents for the implementation of the Directive 99/92/EC and complies with the following convention. The sunlight or close to other heat sources may cause an increase in the surface temperature.

| Temperature Class | Max Surface Temp. (C°) |
|-------------------|------------------------|
| T1 | 450 |
| T2 | 300 |
| T3 | 200 |
| T4 | 135 |
| T5 | 100 |
| T6 | 85 |

CLEANING and MAINTENANCE

The equipment must be properly stored, handled and maintained in order to prevent the external material in and the dust deposition between the moving parts. The maintenance activities must be carried out by specialist personnel, done as defined in the manual of general instructions with right tools like in Appendix A of the UNI EN 1127-1 and without explosive atmosphere.

WARRANTY

- Products are warranted for one year (from invoice's data) against all manufacturing defects that we recognized.
- Any product 's modifications or tampering will lose your warranty and equipment's effectiveness and efficiency, please don't do it.
- Any extra compensation cannot be demand, if we don't install equipment or for any other reason.

INSTRUCTIONS D'INSTALLATION, UTILISATION, ENTRETIEN et SECURITE

CLAPET DE SECURITÉ / SHUT-OFF RIDART 090905 HOMOLOGATION: EPT 16 ATEX 2402

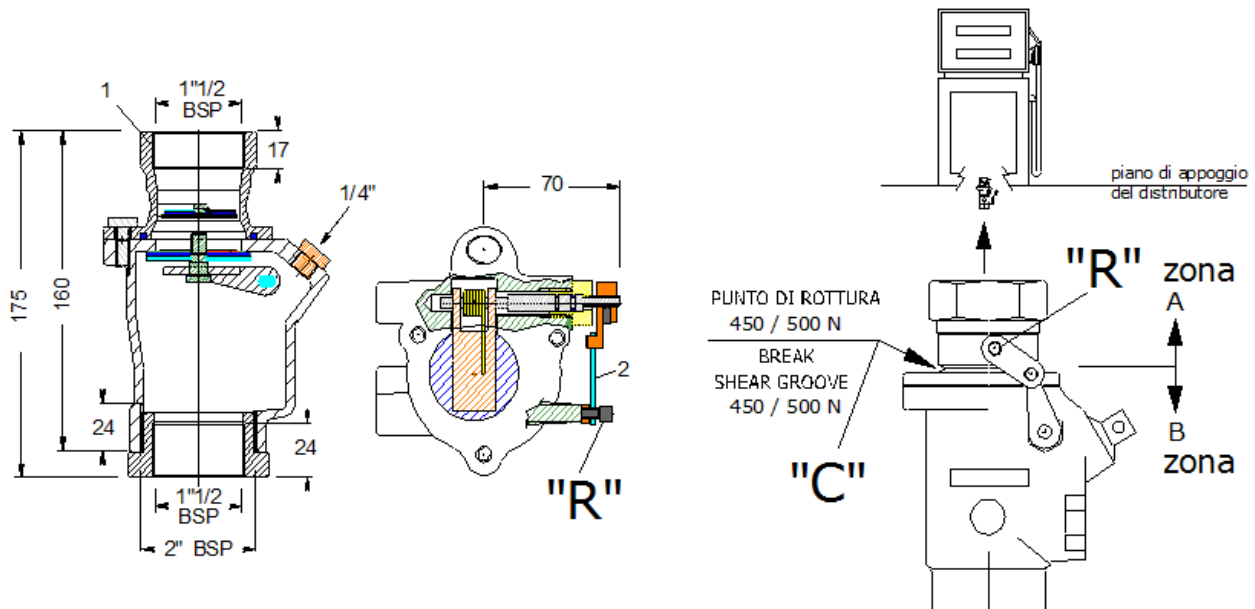

CARACTÉRISTIQUES

Dispositif de sécurité mécanique conforme aux exigences essentielles des normes suivantes: EN 13617-3, EN 1127-1, EN 13463-1/-5, certification ATEX 94/9/CE de la catégorie EX II 2 G avec les caractéristiques suivantes:

- POINT DE RUPTURE EN CAS DE COLLISION "C": 450-500 N.
- POINT DE FUSION DE FUSIBLE DANS LE CAS D'UN INCENDIE ET D'UNE TEMPERATURE SUPERIEURE à "R": 72°C.

La Clapet vanne est faite avec les matières suivantes:

- Corps en FONTE avec traitement anti corrosion EN-GJL-250.
- Joints en Viton FKM 70 GREEN (FKM 670 155 V).
- Poppet: ALUMINIUM EN AW 2011.
- L'arbre d'entraînement, l'écrou et la vis: acier inox AISI 303.
- Ressort: CARBON STEEL AISI 302.
- Réduction inférieure: FONTE EN-GJL-250.
- Vis et accessoires: BRASS CW614N.
- Goupille de sécurité: alliage métallique sensible à la chaleur et âme en acier.

INSTALLATION

La clapet de sécurité (SHUT-OFF) est conçu pour être disposé sous l'appareil distributeur dans le cas d'utilisation d'une pompe immergée. La version double clapet (poppet) permet de stopper le débit de produit en cas d'incendie ou de collision avec l'appareil distributeur.

| | | | |
|--------------------------------------------------------------------------------------------------------------|-----------------------------------------------------------------|-----------------------|-----------|
|  Valves and fuel handling | Dichiarazione CE di Conformità Manuale di Uso e Manutenzione | | DOC |
| | 090905 | rev.03 del 20-12-2021 | Pag. 9/13 |

En cas d'incendie, un lien fusible rompt une liaison mécanique qui vient fermer le clapets inférieurs. En cas de choc une gorge de fragilisation est rompue. Les clapets inférieurs alors fermés évitant tout écoulement de produit de la ligne de refoulement ou contenu dans le Tuyauterie sous pression. Compatibles tous carburants y compris E85 et bio diesel. A utiliser où est nécessaire, installer uniquement en position verticale. Reportez-vous à l'homologation spécifiques du Ministère de l'intérieur (Italienne) et au fiches techniques disponibles sur notre site Web.

MAINTENANCE

Entretien dépend de l'utilisation du produit et à la présence de corrosion dans la tuyauterie, une inspection/nettoyage sera réalisée par de personnel habilité La première intervention devra avoir lieu au plus tard 12 mois après la mise en service, intensifier l'entretien dans des conditions d'utilisation intensive, éliminer avec précision tout genre des corps qu'ils ce dépôt à l'intérieur et à l'extérieur du dispositif de sécurité. Vérifier le bon fonctionnement des pièces mobiles et remplacer si nécessaire tout joints et Ressort de clapet permettant le bon fonctionnement.

Le détachement même partielle de point «C» permet de stopper le débit de produit en cas d'incendie ou de collision avec l'appareil distributeur.

En cas d'incendie, un lien fusible rompt une liaison mécanique qui vient fermer le clapets inférieurs à température supérieure à 72°C.

En cas de choc une gorge de fragilisation est rompue. Les clapets inférieurs alors fermés évitant tout écoulement de produit de la ligne de refoulement ou contenu dans le Tuyauterie sous pression.

Le remplacement de parti supérieure de clapet est obligatoire.

A des températures supérieures à 45°/50°C pour vérifier l'intégrité de la broche.

Le code de la vanne complète 090905, d'autres pièces de rechange sont:

- cod.090906 complète bague supérieure.
- cod.090905-22 le canal de coulée 72 ° C
- cod.OR158VT Viton O-ring.
- cod.090905-8 le levier de transmission.

Pour toute information s'il vous plaît contacter le fabricant:

RIDART S.R.L.

21045 Gazzada Schianno (VA) Italy

Tel. (+39) 0332 463301

Email: commerciale@ridart.it

Web: www.ridart.it e www.ridart.it/support



X - Risque d'explosion

Le non-respect des instructions contenues dans la présente section peut conduire à de graves dommages aux personnes et l'environnement! Ces instructions ne tiennent pas compte de l'utilisation appropriée de l'équipement et le manuel d'instruction génériques..

GENERALITES'

Tous les équipements RIDART ne sont pas des sources d'ignition en fonctionnement normal ou dans des conditions de dysfonctionnement, vous devez respecter ces instructions suivantes:

- Installation correcte.
- Il ne faut pas dépasser le fonctionnement définie dans la fiche technique du produit.
- Utilisez toutes les instructions supplémentaires.
- Utilisez uniquement les pièces de rechange autorisées.
- Ne modifiez pas les systèmes.

CONDUCTIVITE ' ELECTRIC

Tous les équipements RIDART sont fabriqué pour assurer la conductivité électrique. L'utilisateur et l'installateur doit prendre soin d'assurer la continuité avec le système et mise à la terre conformément aux exigences légales, y compris dans TR 50404.

**CLASSE de TEMPÉRATURE**

La température de la surface de l'équipement dépend de la température du fluide convoyé. Assurez-vous que la température maximale du fluide soit inférieure à celle maximum de surface d'utilisation autorisée.

ATTENTION! Pour une utilisation dans des zones où il y a la présence de gaz, la température de surface maximale est définie sur les documents pour la mise en œuvre de la directive 99/92/CE est conforme à la convention suivante. La lumière du soleil ou à proximité d'autres sources de chaleur peuvent provoquer une augmentation de la température de surface.

| Temperature Class | Max Surface Temp. (C°) |
|-------------------|------------------------|
| T1 | 450 |
| T2 | 300 |
| T3 | 200 |
| T4 | 135 |
| T5 | 100 |
| T6 | 85 |

NETTOYAGE et MAINTENANCE

L'équipement doit être correctement stocké, manipuler et maintenu afin d'éviter la filtration de matière et le dépôt de poussière entre les parties mobiles. Les activités de maintenance doivent être effectués par de personnel spécialisé ayant une connaissance des risques et des moyens à mettre en oeuvre pour les prévenir, selon la définition rapporté dans le manuel d'instructions générales avec des outils conforme comme dans l'annexe A de la norme **UNI EN 1127-1** s'assurer qu'il n'y pas présence des risques associés à l'atmosphères: intoxication, inflammation, explosion.

GARANTIE

- Les produits sont garantis pendant 12 mois à partir de la date de facturation (sauf conditions particulières).
- Toute modification ou réparation réalisée sur les produits donnera lieu à la perte de la garantie et il peut provoquer le dysfonctionnement de produit.
- Toute les installations doivent être réalisée par le constructeur , dans les cas contraire Il ne peut pas être réclamé des indemnités supplémentaires pour aucun raison.

INSTALLATION, NUTZUNG, WARTUNG und Sicherheitshinweise

SHUT-OFF VENTIL RIDART 090905

HOMOLOGATION: EPT 16 ATEX 2402

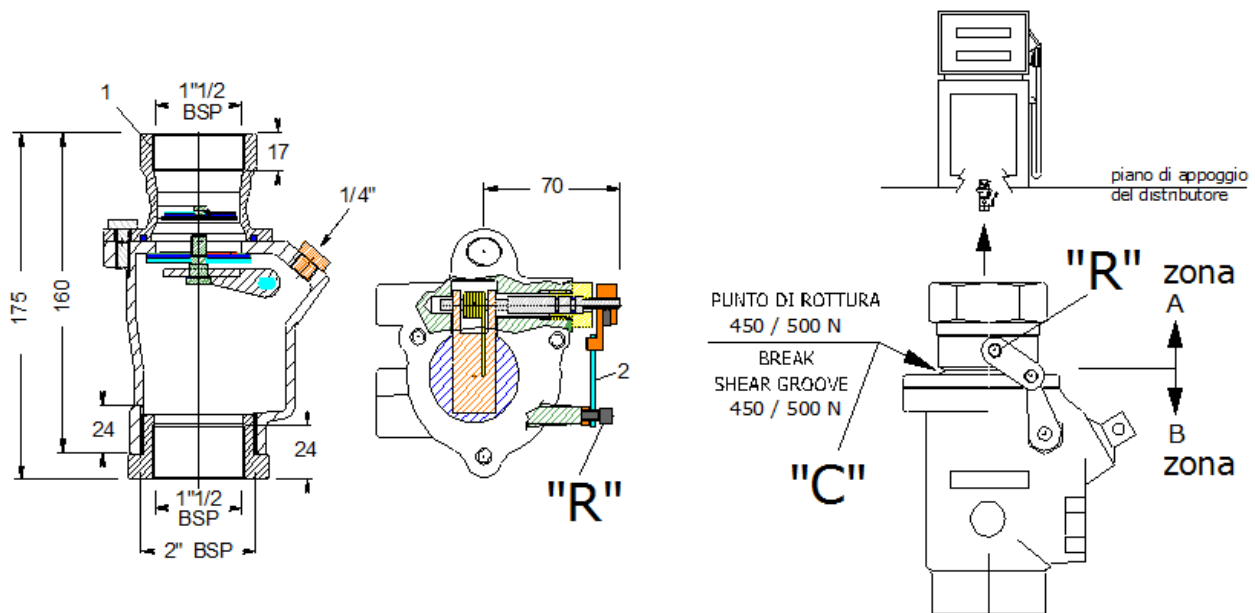

EIGENSCHAFTEN

Mechanische Sicherheitseinrichtung erfüllt die wesentlichen Anforderungen der Normen EN 13617-3, EN 1127-1, EN 13463-1 / -5 ATEX-Richtlinie 94/9 / EG der Kategorie EX II 2 G mit den folgenden Merkmalen:

- SCHADEN oberen Anschluss "C": 450-500 N.
- SCHMELZPUNKT PIN "R": 72 ° C.

Die Absperr-Ventil ist mit folgenden Materialien:

- Körper und oberen Ring: Gusseisen EN-GJL-250.
- Dichtungen: Viton FKM 70 GRÜN (FKM 670 155 V).
- Plate: Aluminium EN AW 2011.
- Antriebswelle, Mutter und Schraube: Edelstahl AISI 303.
- Feder: Kohlenstoffstahl AISI 302.
- Geringe Reduktion: Gusseisen EN-GJL-250.
- Schrauben und Zubehör: MESSING CW614N.
- Sicherheitsstift: Metalllegierung wärmeempfindlichen und Stahlkern .

| | | | |
|--------------------------------------------------------------------------------------------------------------|-----------------------------------------------------------------|-----------------------|------------|
|  Valves and fuel handling | Dichiarazione CE di Conformità Manuale di Uso e Manutenzione | | DOC |
| | 090905 | rev.03 del 20-12-2021 | Pag. 12/13 |

INSTALLATION und AUFSTELLUNG

Das Absperrventil ist entworfen, um eine Kraftstoffleckage aus dem Kanal von einem Auslass eines Vakuumsystems mit Tauchpumpe im Falle eines Feuers oder eines Unfalls mit einer Schädigung der Struktur verhindern. Wird verwendet, wenn erforderlich, nur in die vertikale Position, beziehen sich auf die ausdrückliche Zustimmung des italienischen "Innen Ministerium" und die Systemdiagramme finden Sie auf unserer Website.

INSTANDHALTUNG

Frequenz hängt von Produkten und Fremdkörpern in das Rohr. Wenn möglich entfernen und Flammensperre mindestens einmal alle 12 Monate Reinigung, intensivieren, um die Wartung in schweren verwenden, entfernen Sie sorgfältig alle externen Stellen und Einlagen, innerhalb und außerhalb der Sicherheitseinrichtung, überprüfen Sie die einwandfreie Funktion der beweglichen Teile und ggf. ersetzen jede Dichtungen und Federn, wenn ihre Wirksamkeit und Effizienz zu verringern. Die sogar teilweise Loslösung der Punkt "C" der oberen Ringmutter im Falle sogar leichten Unfall zur Folge hat, die sofortige Schließung des Ventils aus der Förderleitung. Der Ersatz des oberen Rings beschädigt, auch wenn teilweise, ist zwingend vorgeschrieben. Das "R" Stift ausgebildet ist bei der Temperatur von 72 ° C zu verflüssigen, das Erreichen dieser Temperatur bewirkt Lösen des Verbindungshebels zwischen dem oberen Ring und dem Ventilkörper mit der Folge des Schließens des Ventils von der Förderleitung. Ersetzen des "R" Stift zwingend vorgeschrieben ist, ersetzen Sie den oberen Ring nur für den Fall es irgendwelche Zweifel an der Teil des Personals für die Reparatur verantwortlich. Bei Temperaturen oberhalb von 45°/ 50°C, um die Unversehrtheit des Stiftes zu überprüfen.

Der komplette Ventilcode 090905, andere Ersatzteile sind:

- cod.090906 komplette obere Ring.
- cod. 090905-22 die ° C 72 Sprue.
- cod. OR158VT Viton O-Ring.
- cod. 090905-8 den Schalthebel.

Bei Fragen rufen Sie den Hersteller:

RIDART S.R.L.

21045 Gazzada Schianno (VA) Italy

Tel. (+39) 0332 463301

Email: commerciale@ridart.it

Web: www.ridart.it e www.ridart.it/support



X - Gefahr Explosion!

Wenn die Anweisungen in diesem Abschnitt enthaltenen folgen kann zu schweren Schäden für Menschen und Umwelt führen! Diese Anweisungen ignorieren nicht die ordnungsgemäße Verwendung der Ausrüstung und der Bedienungsanleitung allgemeine Anweisungen.

GENERAL

Alle RIDART der Geräte keine Zündquellen im Normalbetrieb oder bei Störung Bedingungen sind, müssen Sie diese folgenden Hinweise zu beachten:

- Die korrekte Installation.
- Verwenden Sie nur in den Arbeitsbereich im Produktdatenblatt definiert
- Verwenden Sie alle weiteren Anweisungen.
- Verwenden Sie nur RIDART und autorisierte Ersatzteile .
- Nehmen Sie keine Änderungen an den Systemen.

ELEKTROGANG

Die gesamte Ausrüstung des RIDART gemacht werden, die elektrische Leitfähigkeit zu gewährleisten.

Der Benutzer und der Installateur muss darauf achten, die Kontinuität mit dem System und der Erdung in Übereinstimmung zu gewährleisten, mit den gesetzlichen Vorschriften, einschließlich in TR 50404.



TEMPERATURKLASSE

Die Ausrüstung Oberflächentemperatur hängt von der Temperatur des Fluids gefördert wird. Die maximale Temperatur des Fluids muss kleiner sein als maximal zulässige Oberfläche der Nutzung.

ACHTUNG! Für den Einsatz in Bereichen mit Gas wird die maximale Oberflächentemperatur auf den für die Durchführung der Richtlinie 99/92 / EG festgelegt und entspricht der folgenden Konvention. Das Sonnenlicht oder in der Nähe anderer Wärmequellen kann eine Erhöhung der Oberflächentemperatur führen.

| Temperature Class | Max Surface Temp. (C°) |
|-------------------|------------------------|
| T1 | 450 |
| T2 | 300 |
| T3 | 200 |
| T4 | 135 |
| T5 | 100 |
| T6 | 85 |

Reinigung und Instandhaltung

Das Gerät muss ordnungsgemäß gelagert werden, behandelt und gepflegt, um das äußere Material in und die Staubablagerung zwischen den beweglichen Teilen zu verhindern. Die Wartungsarbeiten müssen von Fachpersonal durchgeführt werden, erfolgen, wie im Handbuch der allgemeinen Anweisungen mit richtigen Werkzeugen definiert, wie in Anhang A des UNI EN 1127-1 und ohne explosionsfähige Atmosphäre.

GARANTIE

- Die Produkte werden für ein Jahr (von Rechnungen Daten) gegen alle Fabrikationsfehler garantiert, dass wir anerkannt.
- Jedes Produkt, 's Änderungen und Manipulationen wird die Garantie und Ausrüstung Effektivität und Effizienz verlieren, fügen Sie es nicht tun.
- Jede zusätzliche Kompensation kann nicht gefragt sein, wenn wir aus einem anderen Grund nicht Ausrüstung installieren oder.